

PROFILÖVERSIKT

# NORDISKA FÖNSTER PREMIUM

HELALUMINIUM LYFT-SKJUTPARTI



**NORDISKA**  
FÖNSTER®

# Profilöversikt

## Innan montage:

Premium Design går alldeles utmärkt att bygga ner i golv eller grund för att få minimal tröskelhöjd. Det är installatörens ansvar att se till att tröskelnedbyggnaden sker fackmannamässigt och att dräneringen fungerar och vattnet avleds på betryggande sätt.

Det är viktigt att installatören följer de rekommendationer som finns i TMF:s fönsterguide för att säkerställa att inbyggnad och nedbyggnad sker fackmannamässigt.

# Profilöversikt

Övre och undre profil från sidan, skjutparti

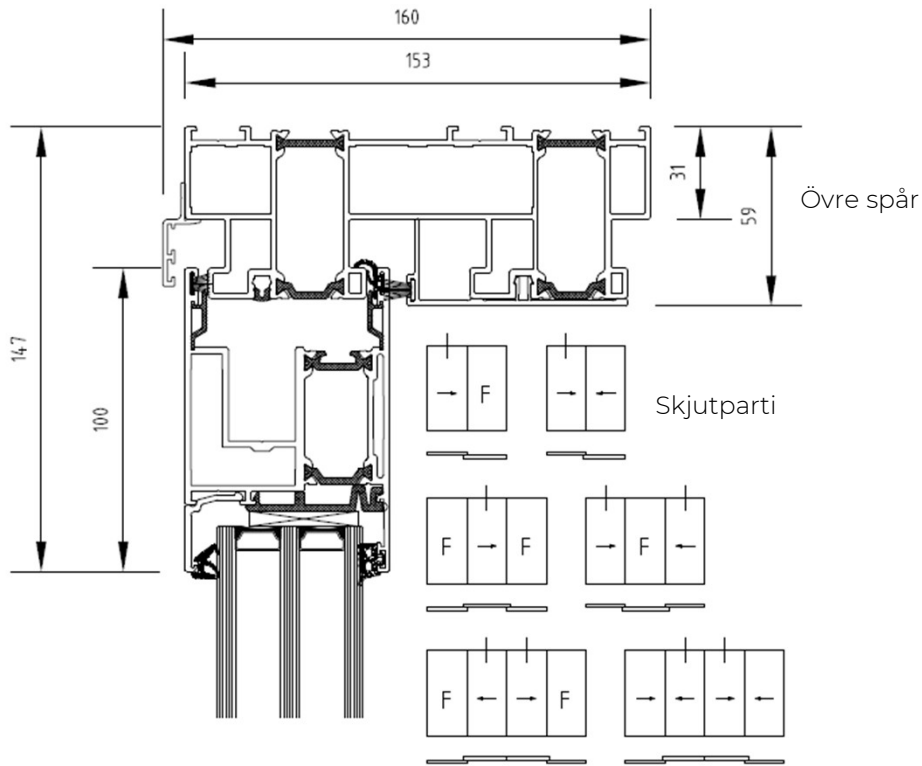

Insida

Utsida

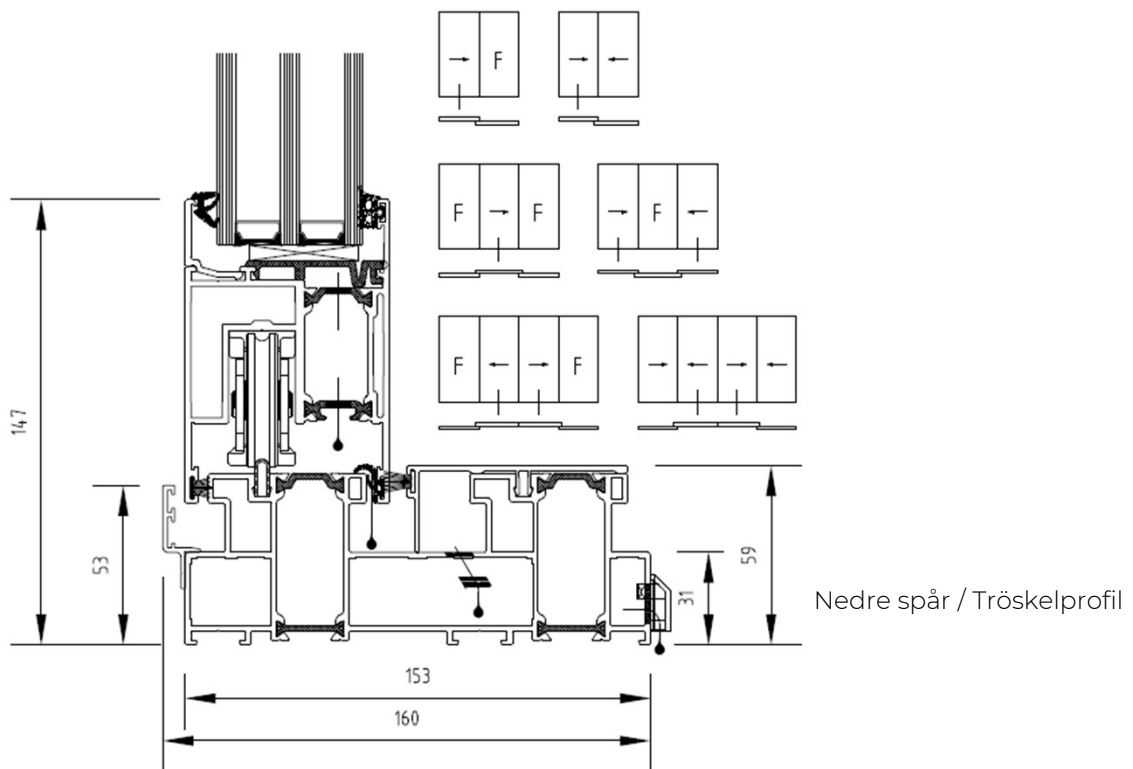

# Profilöversikt

Övre och undre profil från sidan, fast parti

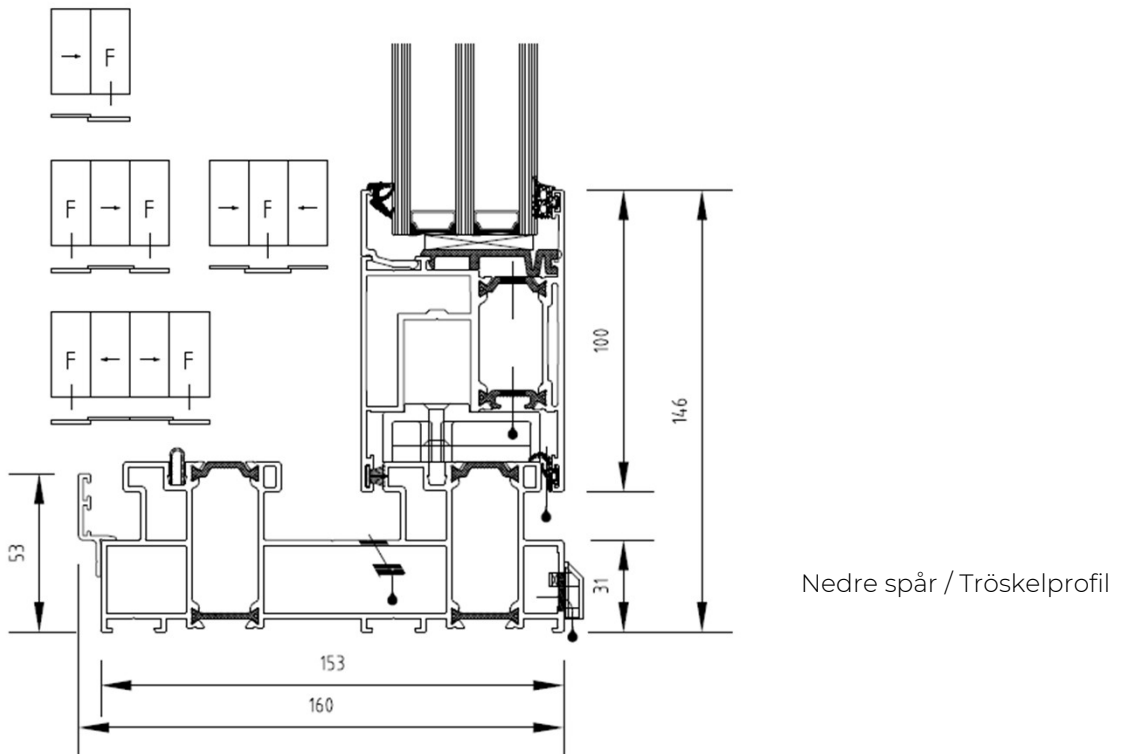
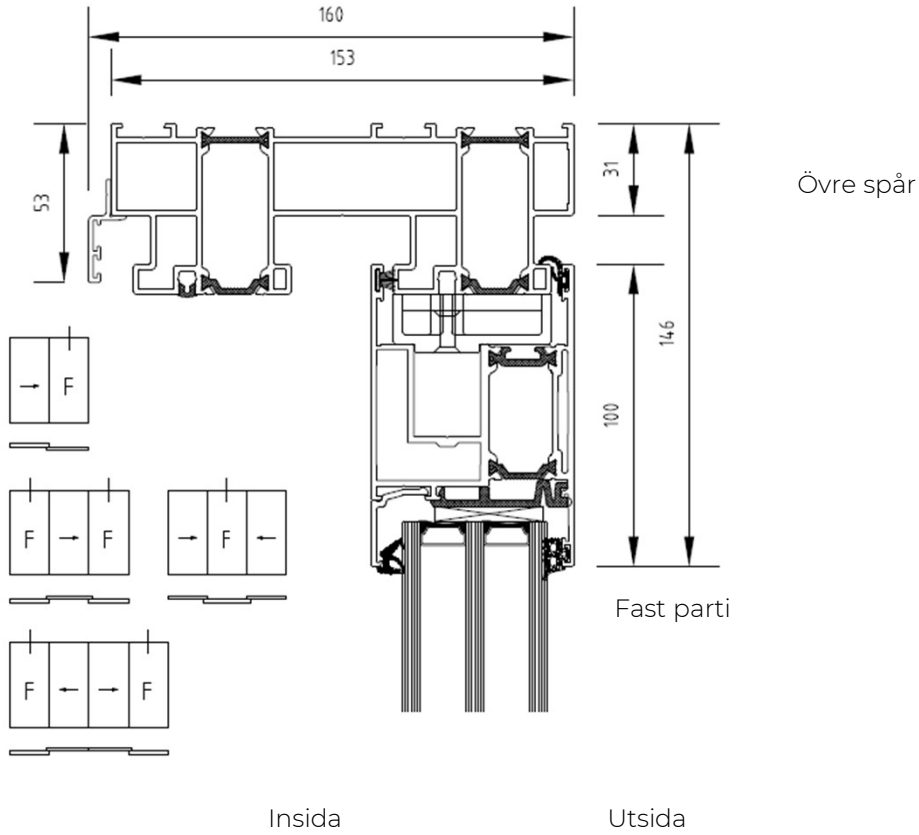

# Profilöversikt

Skjutparti från ovan

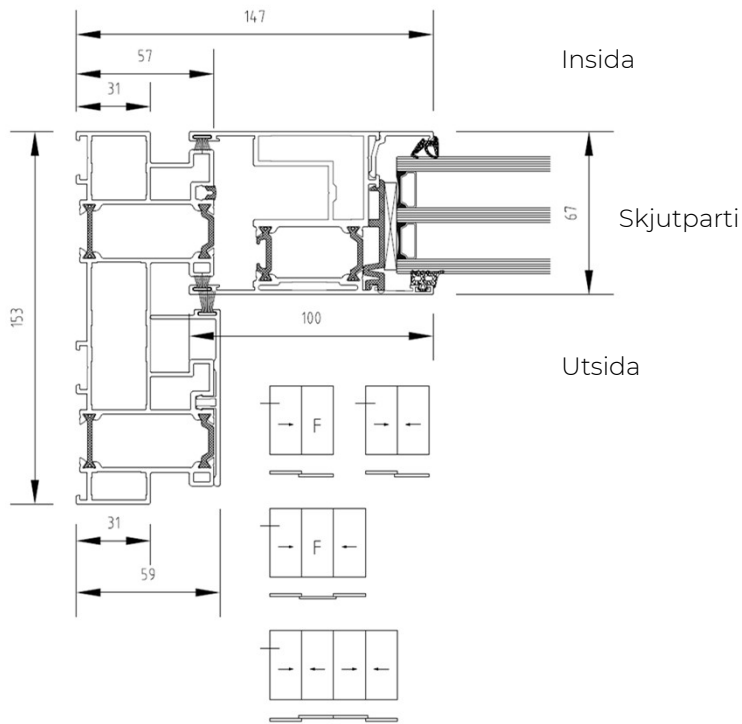

Fast parti från ovan

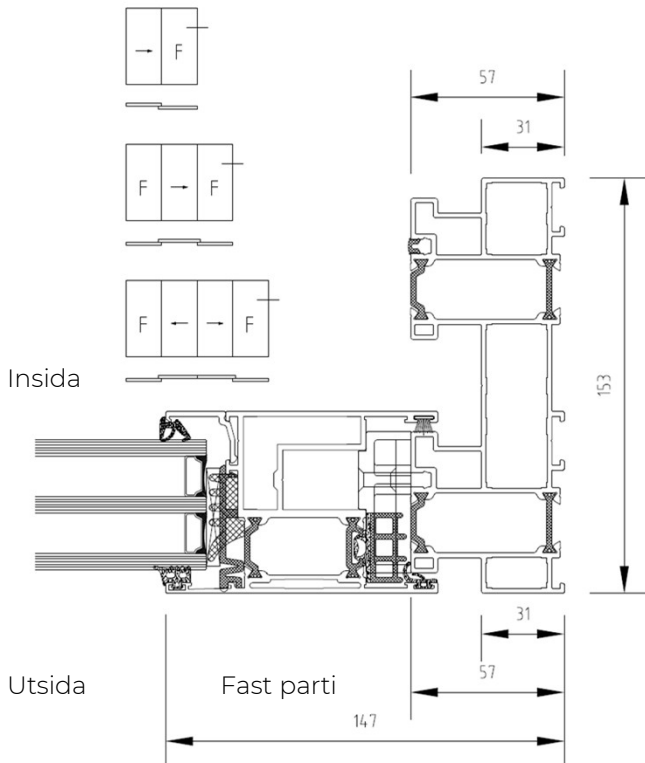

# Profilöversikt

Skjutparti och fast parti från ovan

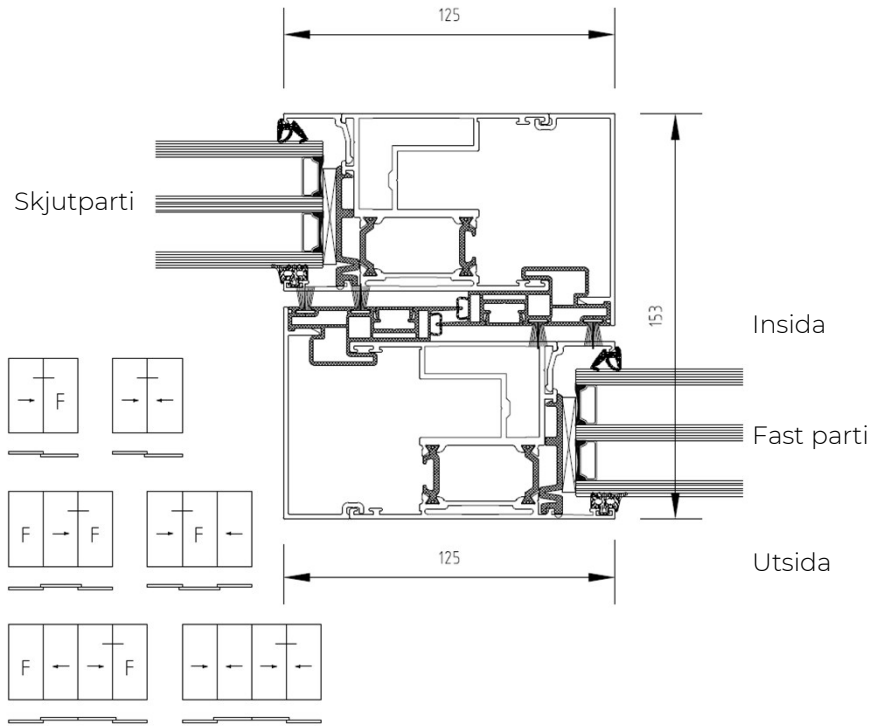

Mittskarv, möts-på-mitten, 4-delat

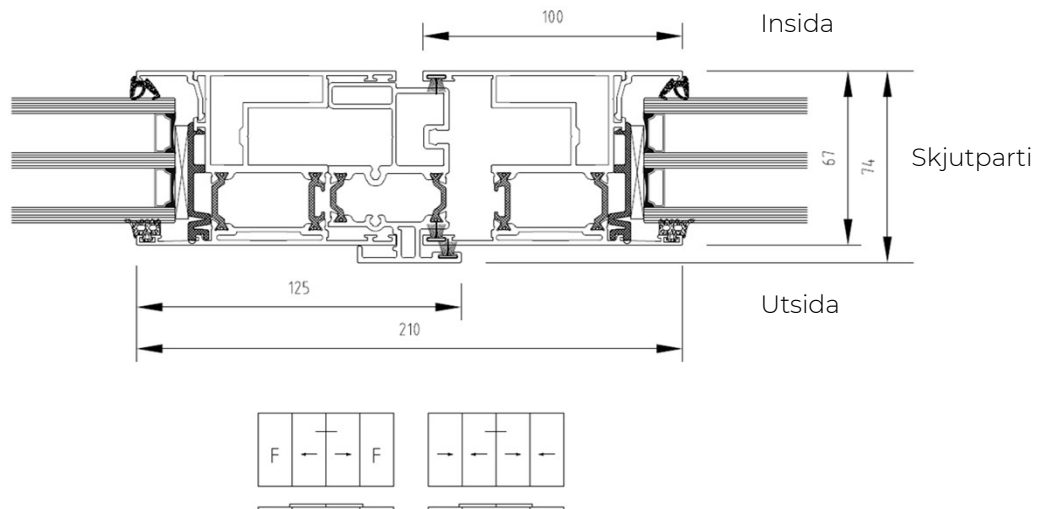

# Profilöversikt

Fast parti och skjutparti från ovan

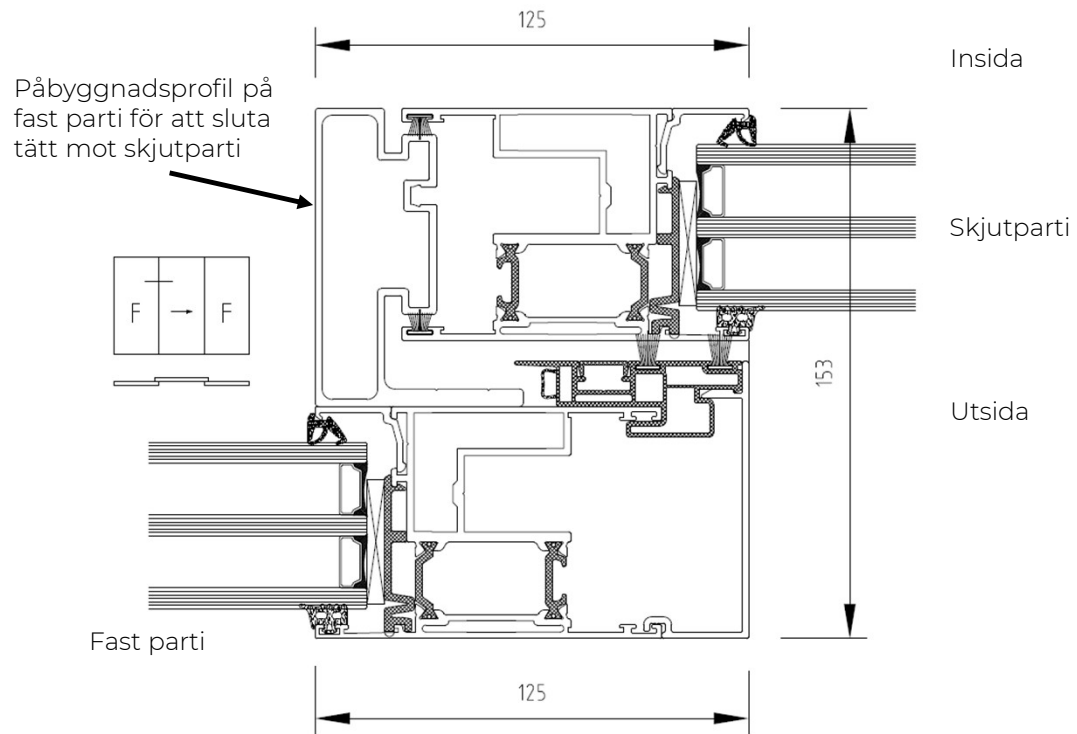

# Profilöversikt, 3-delat, 3-spår

Skjutparti från sidan

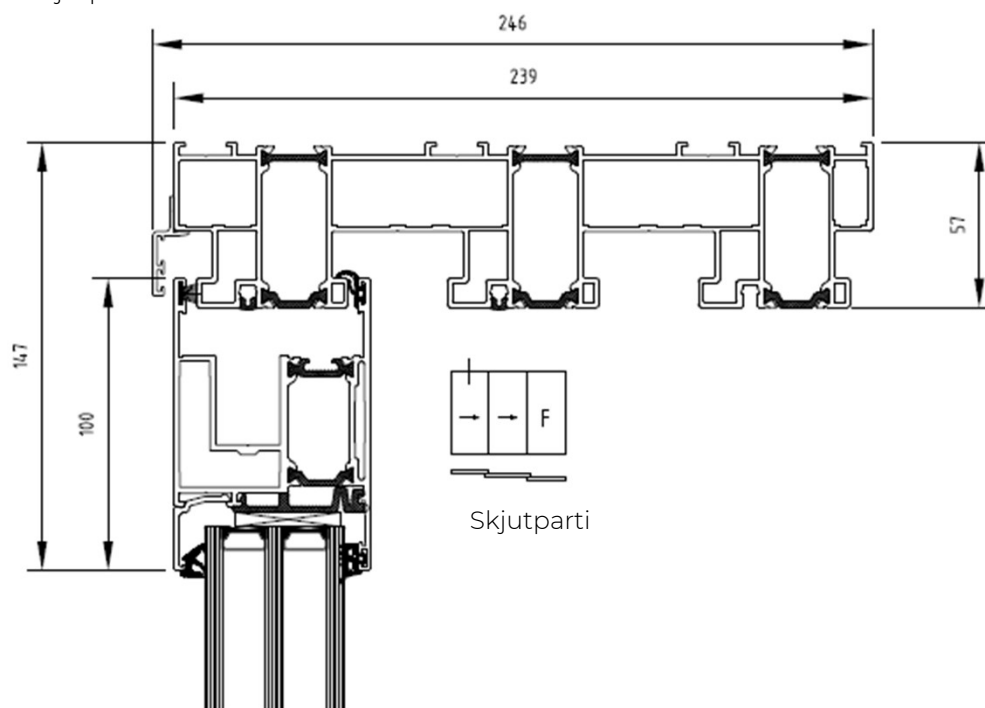

Insida

Utsida

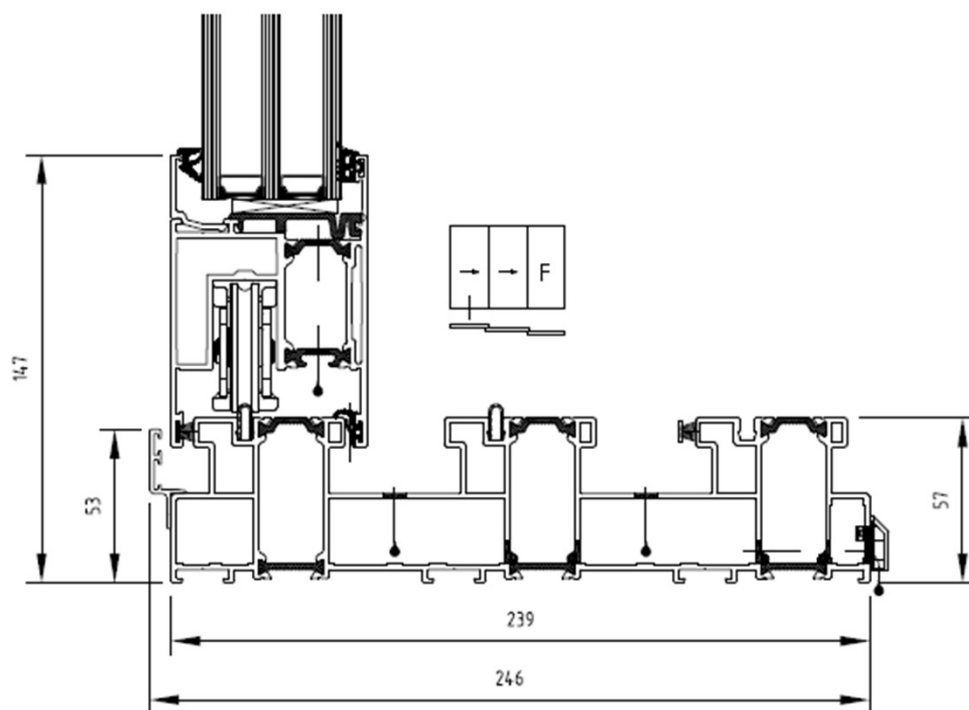

# Profilöversikt, 3-delat, 3-spår

Fast parti från sidan

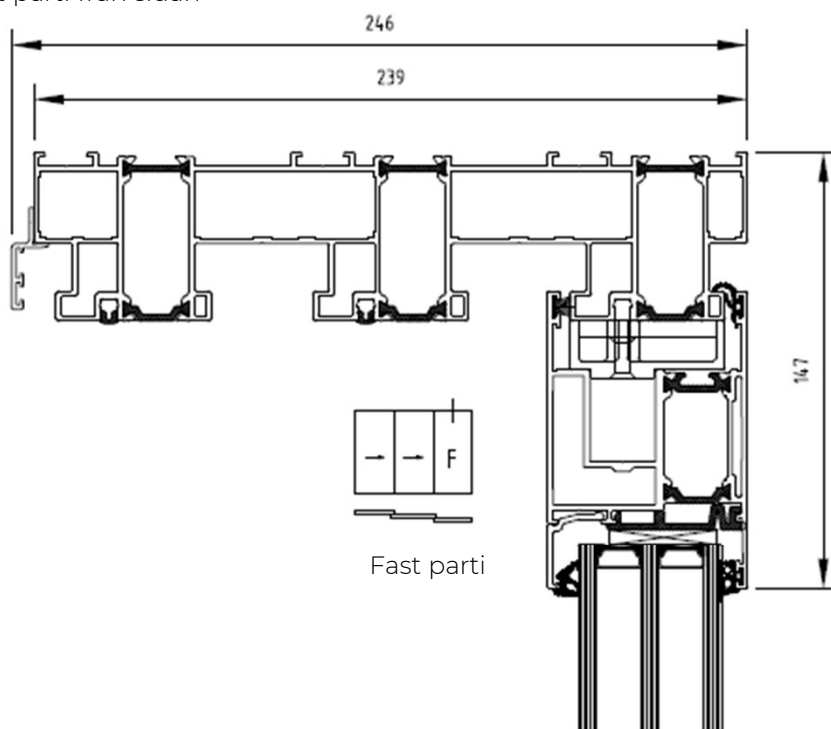

Insida

Utsida

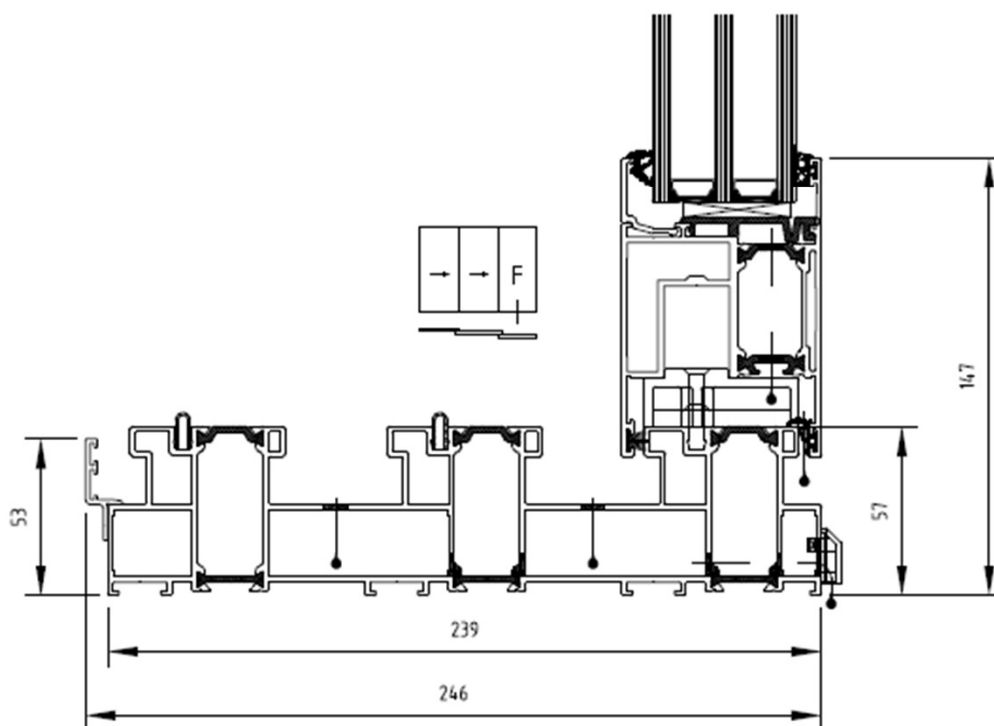

# Profilöversikt, 3-delat, 3-spår

Skjutparti från ovan

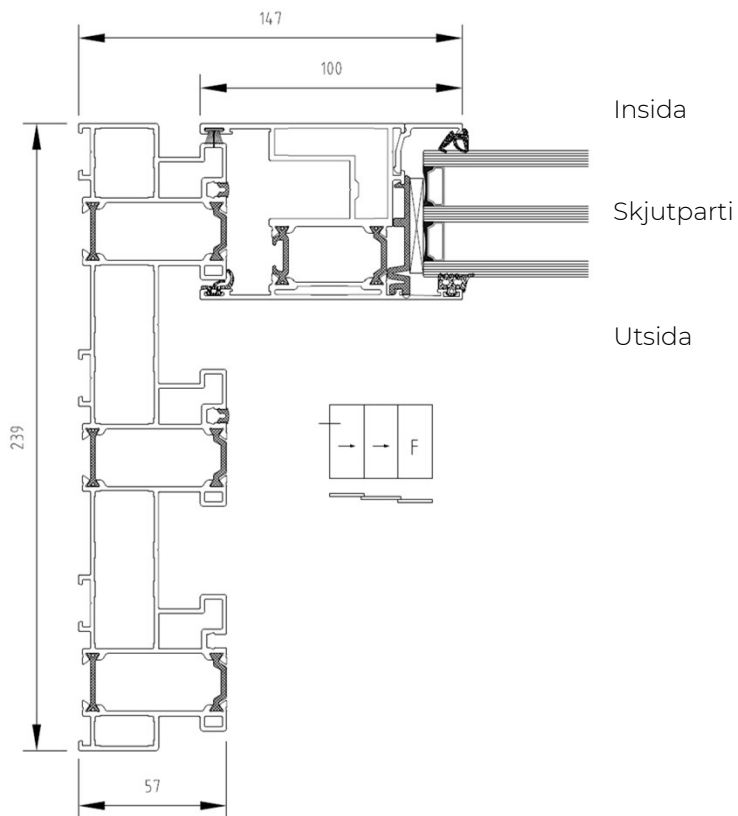

Fast parti från ovan

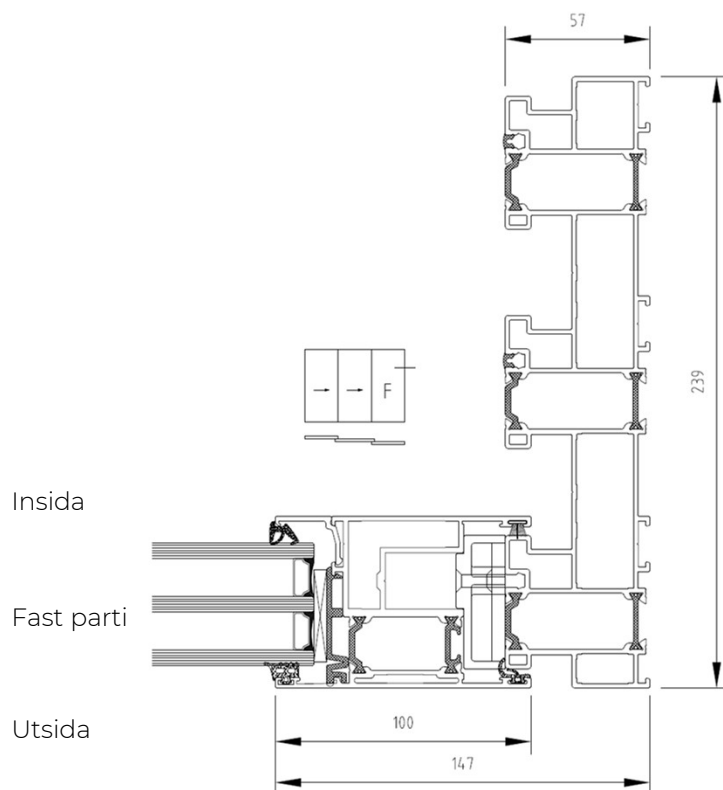

# Profilöversikt, 3-delat, 3-spår

Skarv mellan skjutparti-skjutparti och skjutparti-fast parti

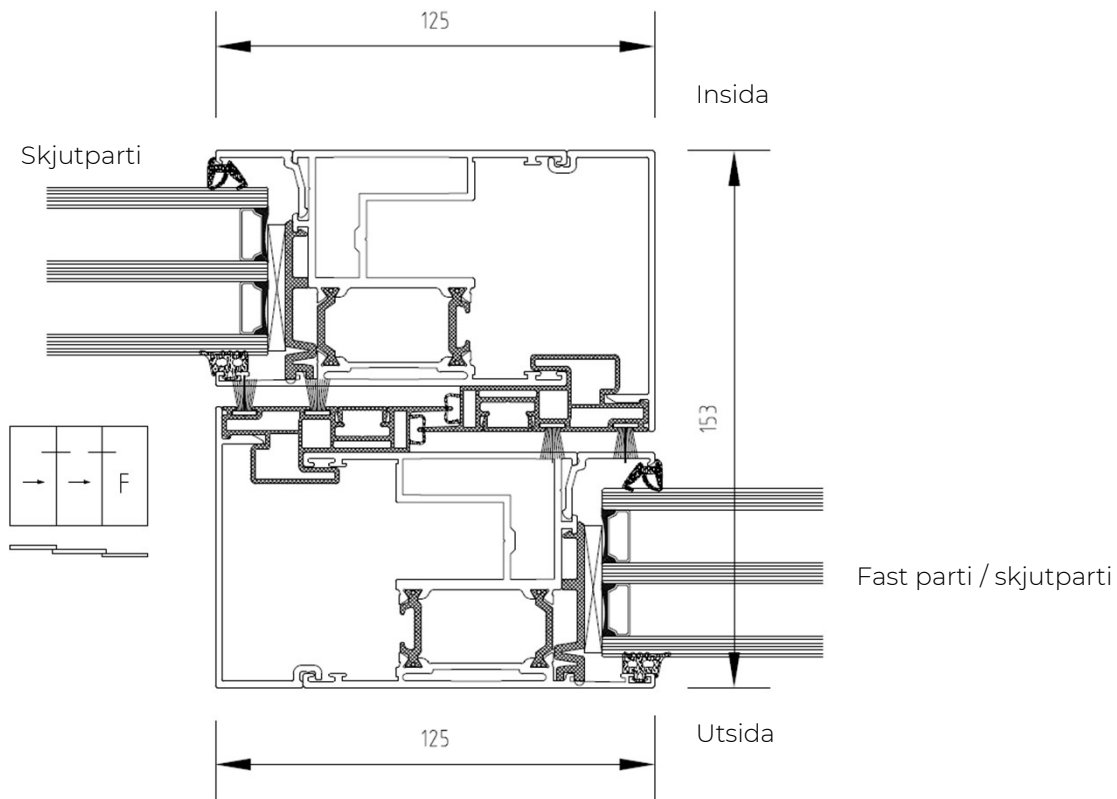

# Profilöversikt

Nedbyggnad i golv

Skjutparti

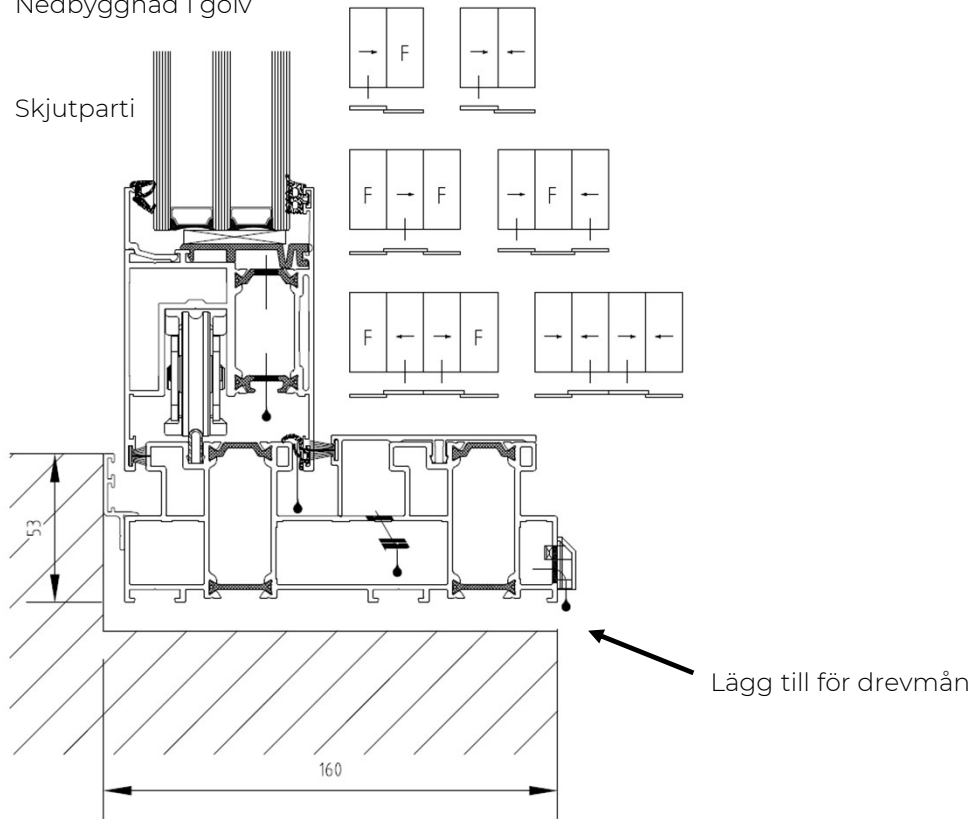

Lägg till för drevmån

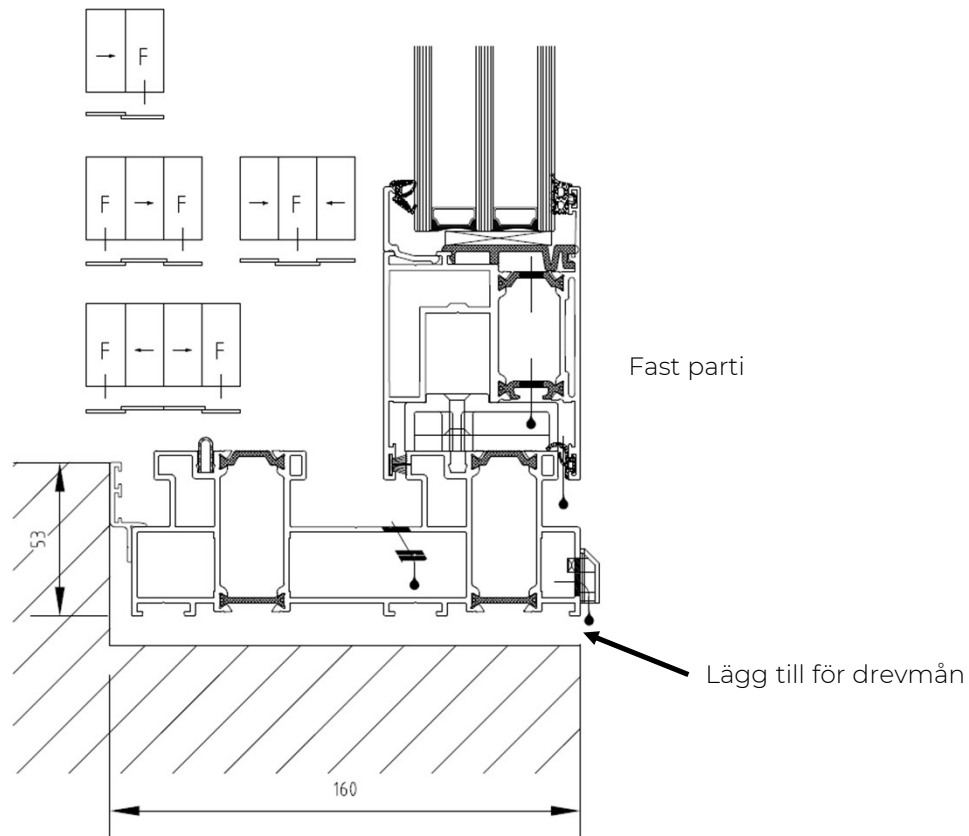

Fast parti

Lägg till för drevmån

# Profilöversikt, 3-delat, 3-spår

Nedbyggnad i golv

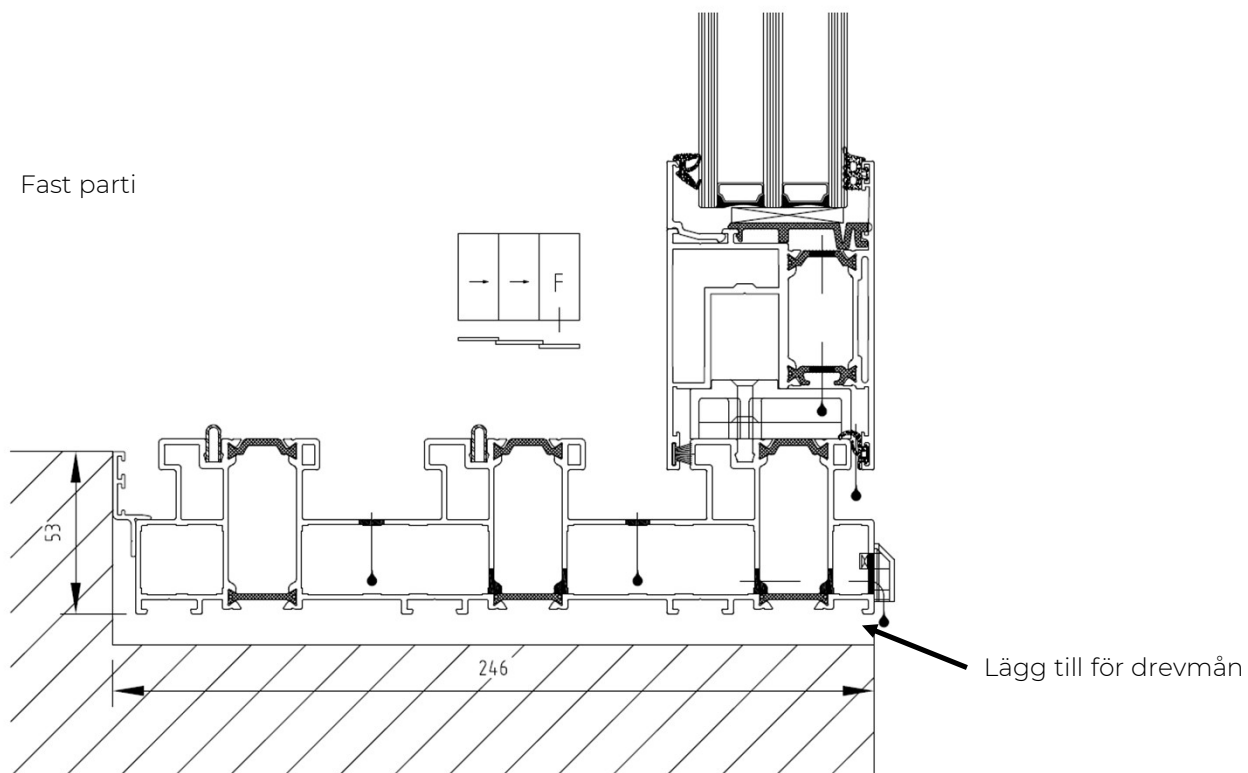
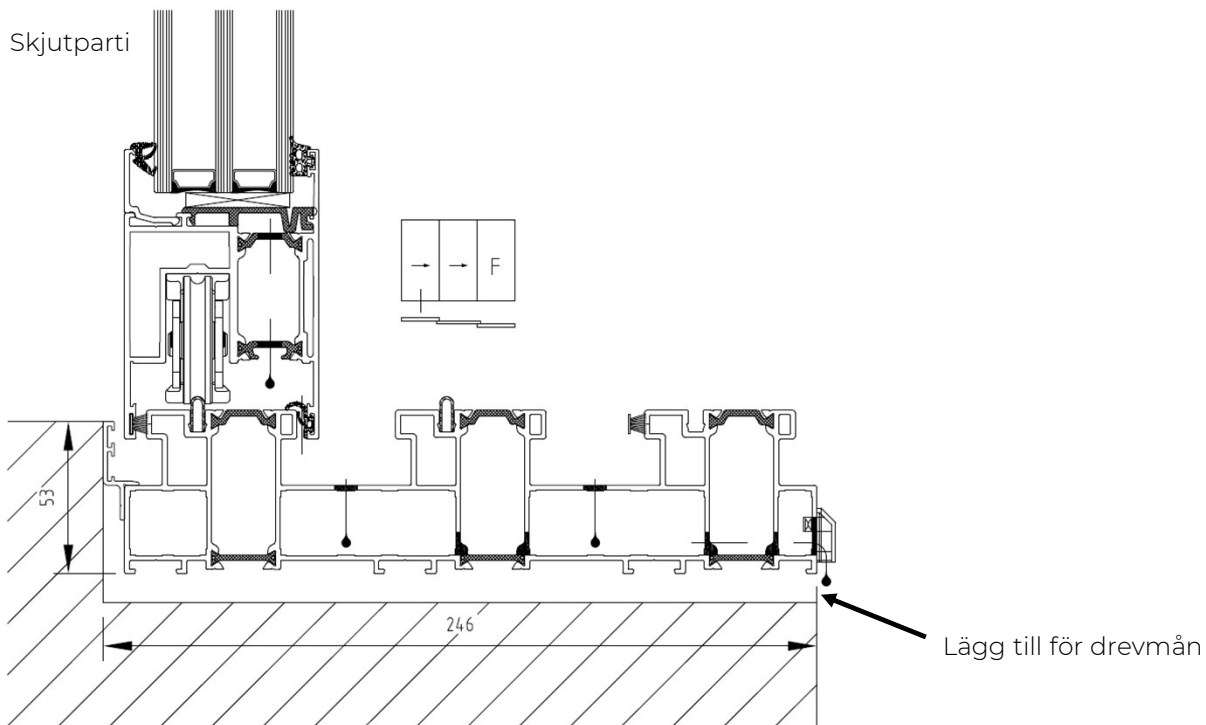

# Profilöversikt

Tillval: Låg tröskel

Skjutparti

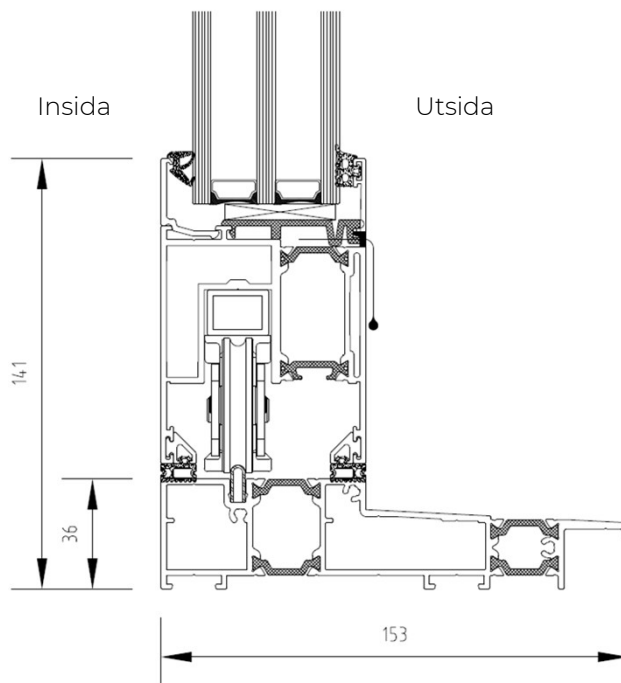

Fast parti

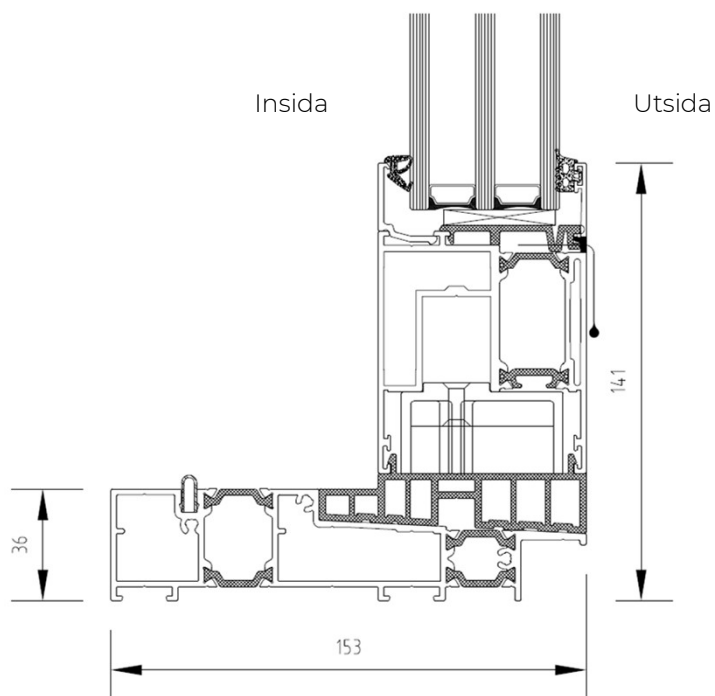

# Profilöversikt

Varianter, schema

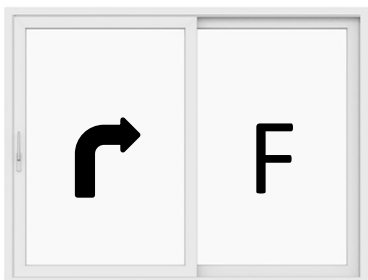

Schema A: 2-delat, en skjutdörr bakom ett fast parti

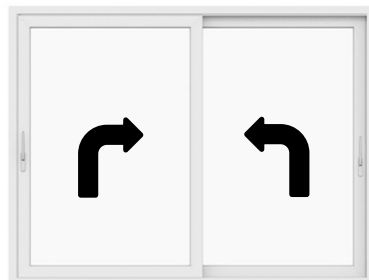

Schema D: 2-delat, två skjutdörrar

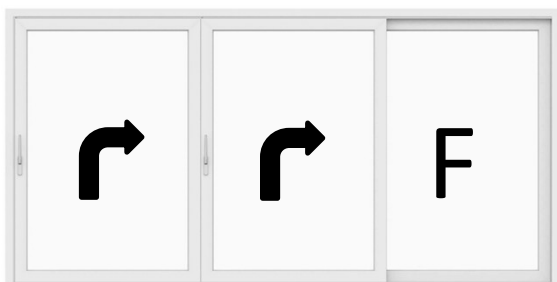

Schema E: 3-delat, två skjutdörrar bakom ett fast parti, 3-spår



Schema G1: 3-delat, en skjutdörr och två fasta partier

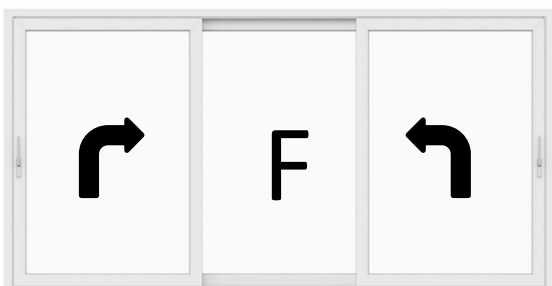

Schema K: 3-delat, två skjutdörrar och ett fast parti

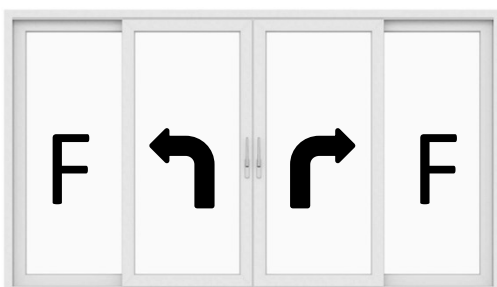

Schema C: 4-delat, två skjutdörrar bakom två fasta partier. Skjutdörrarna möts på mitten

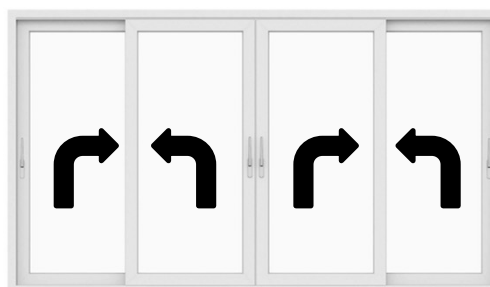

Schema F: 4-delat, fyra skjutdörrar. Skjutdörrarna möts på mitten

### Besöksadress

Kontor och fönsterutställning  
Lagegatan 24  
262 71 Ängelholm

### Växel

0431-37 14 00

### Försäljning och rådgivning

0431 - 37 14 01  
[offert@nordiskafonster.se](mailto:offert@nordiskafonster.se)

### Kundtjänst

0431 - 37 14 02  
[kundtjanst@nordiskafonster.se](mailto:kundtjanst@nordiskafonster.se)